

CARROS DE INSPECCIÓN

Carros fabricados de aleación ligera de aluminio para la inspección de líneas de dos, tres y cuatro hasas, incluso con distancias entre conductores especiales, para dos personas en posición de pie.

Los carros están equipados con un sistema de montaje de distanciadores y aisladores, frenos de estacionamiento, contador de metros.

Modelos especiales con diferentes características están disponibles bajo pedido.

CRB060



CRT160



CRQ140

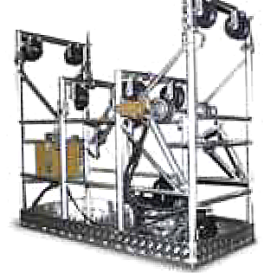

CRB060

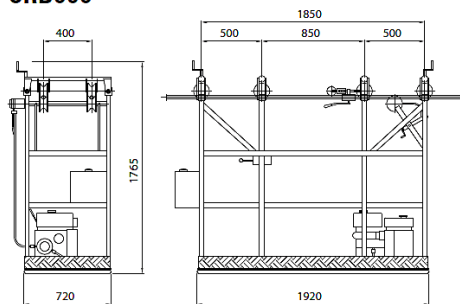

Mod. CRB061

Aleación ligera / Líneas dos conductores	
Distancia entre conductores	400 mm
Capacidad	250 kg
Masa	80 kg

Mod. CRB060

Líneas dos conductores / Motorizada	
Masa	110 kg
Motor	
Gasolina	3 kW
Enfriamiento	Aire
Motor de arranque	Manual

CRT160

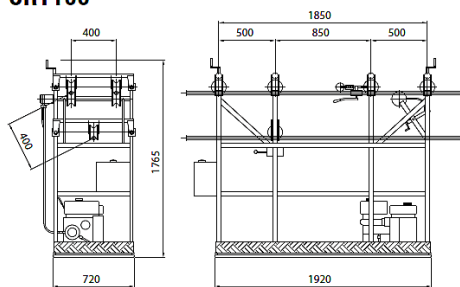

Mod. CRT161

Aleación ligera / Líneas tres conductores	
Distancia entre conductores	400 mm
Capacidad	250 kg
Masa	84 kg

Mod. CRT160

Líneas tres conductores / Motorizada	
Masa	120 kg
Motor	
Gasolina	3 kW
Enfriamiento	Aire
Motor de arranque	Manual

CRQ140

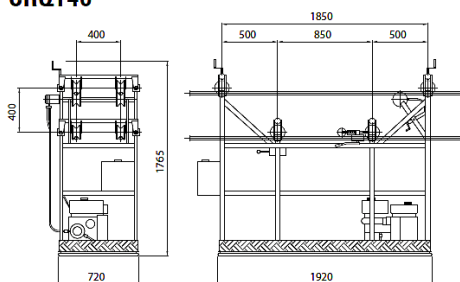

Mod. CRQ141

Aleación ligera/Líneas cuatro conductores	
Distancia entre conductores	400 mm
Capacidad	250 kg
Masa	95 kg

Mod. CRQ140

Líneas cuatro conductores / Motorizada	
Masa	125 kg
Motor	
Gasolina	3 kW
Enfriamiento	Aire
Motor de arranque	Manual